

# CHAVE FIM DE CURSO VT

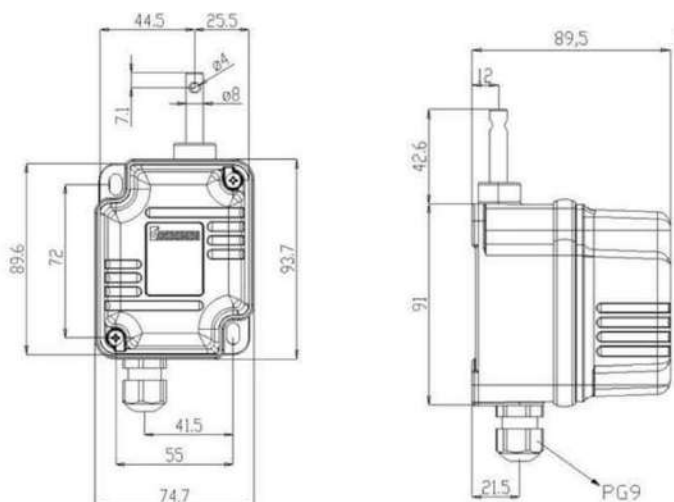

## Informações Técnicas:

- Alta resistência ao impacto com aditivo cotendo ABS
- Cabo fácil de ser montado
- Engrenagens são de aço inoxidável
- Contra a penetração de água e poeira
- Grau de proteção: IP67
- Temperatura de operação: -20~40°C
- Max. velocidade do ciclo: 800 ciclos/min
- Vida mecânica: 10.000.000 (3600 op/hora)
- Vida elétrica: 100.00 (900 op/hora)



## Informações Elétricas:

- Faixa de utilização: AC15-AC3
- Tensão operacional: 250V AC
- Frequência: 60Hz
- Corrente de funcionamento: 10 (4) A
- Tensão de isolamento: 660 V
- Resistência de isolamento: 500 V DC

## Opções:

2050, 2100, 2200, 2300,  
**VT:** 3075, 3100, 4050, 4075,  
 4100, 4150, 4200

**Volts:** 1:50, 1:75, 1:100  
 1:150, 1:200, 1:300

**Interruptores:** 2, 3, 4

Bloco de contato:

